

**СОВЕТ ДЕПУТАТОВ  
МУНИЦИПАЛЬНОГО ОКРУГА  
ХОРОШЕВО-МНЕВНИКИ**

**в городе Москве**

**РЕШЕНИЕ**

20 октября 2020 года № 8-4/58

**О согласовании установки  
ограждающего устройства**

В соответствии с пунктом 5 части 2 статьи 1 Закона города Москвы от 11 июля 2012 года № 39 «О наделении органов местного самоуправления муниципальных округов в городе Москве отдельными полномочиями города Москвы», постановлением Правительства Москвы от 2 июля 2013 года № 428-ПП «О порядке установки ограждений на придомовых территориях в городе Москве» и рассмотрев обращение жителей корпуса 2 многоквартирного дома № 7 по улице Генерала Глаголева,

**СОВЕТ ДЕПУТАТОВ РЕШИЛ:**

1. Согласовать установку двух ограждающих устройств по адресу: улица Генерала Глаголева, дом 7, корпус 2 для регулирования въезда и выезда транспортных средств на придомовую территорию согласно схеме (приложение).

2. Направить настоящее решение в управу района Хорошево-Мневники города Москвы и Департамент территориальных органов исполнительной власти города Москвы.

3. Опубликовать настоящее решение в бюллетене «Московский муниципальный вестник» и разместить на официальном сайте муниципального округа Хорошево-Мневники [www.mun-hormn.mos.ru](http://www.mun-hormn.mos.ru) в информационно-телекоммуникационной сети «Интернет».

**Глава муниципального округа  
Хорошево-Мневники**

**М.А. Попков**

Приложение  
к решению Совета депутатов  
муниципального округа Хорошево-Мневники  
от 20 октября 2020 года № 8-4/58

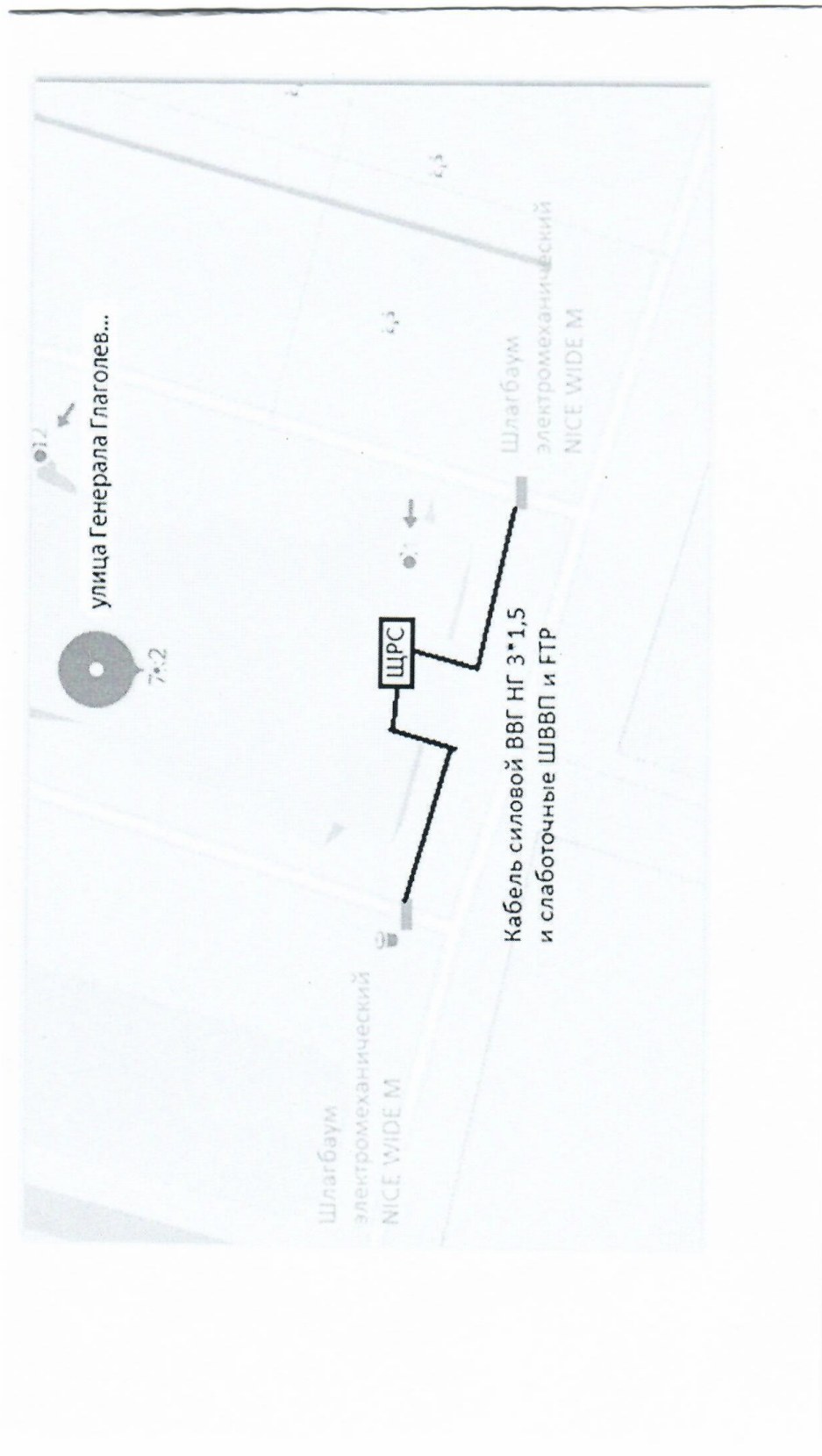

**Шлагбаум стреловидный автоматический, с электромеханическим приводом поднятия и опускания стрелы.**

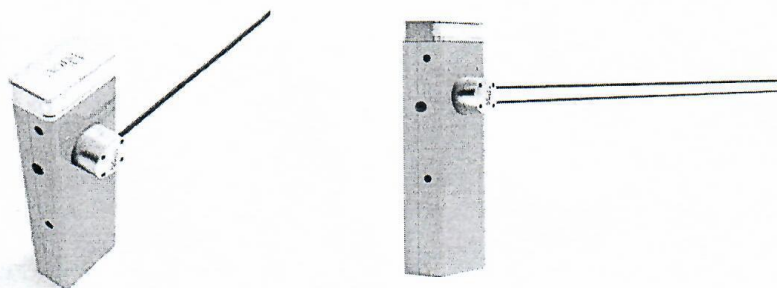
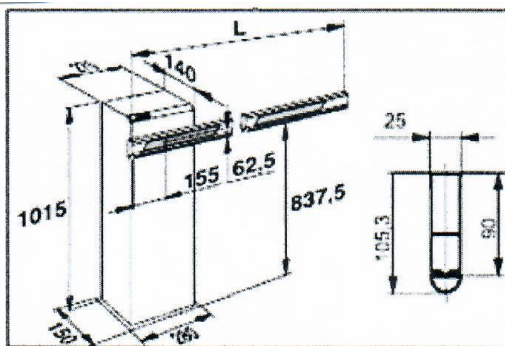

## Тип шлагбаума и технические характеристики

Характеристики:

Тип шлагбаума: Шлагбаум стреловидный автоматический, с электромеханическим приводом поднятия и опускания стрелы.

Размеры шлагбаума:

- Длина стрелы - 5 метров;
- Высота стрелы – 90 мм;
- Ширина стрелы – 25 мм;
- Высота стойки шлагбаума – 1015 мм;
- Длина стойки шлагбаума – 270 мм;
- Ширина стойки шлагбаума – 140 мм;
- Высота установки стрелы шлагбаума – 837,5 мм.

Внешний вид стрелы: Овальная, алюминиевая, белого цвета с зеркальными отражательными поперечными полосками красного и белого цвета.

Скорость 4 - 5 сек.

Рабочая температура: -20...+50 С

Класс защиты IP 44

Напряжение питание 250 Вт

Интенсивность 100 циклов в час